

**ISTRUZIONI DI MONTAGGIO**  
ASSEMBLY INSTRUCTIONS  
INSTRUCTIONS POUR L'ASSEMBLAGE  
MONTAGEANWEISUNGEN  
INSTRUCCIONES PARA EL MONTAJE  
MONTERINGS VEJLEDNING

- Ⓘ CONTENUTO ART. 9414
- Ⓒᅇ CONTENTS OF ART. 9414
- Ⓕ CONTENU DE L' ART. 9414

- Ⓓ ZUSAMMENSETZUNG DES ART. 9414
- Ⓔ CONTENIDO ART. 9414
- Ⓖᅇ VARENUMMER 9414

fig. 1

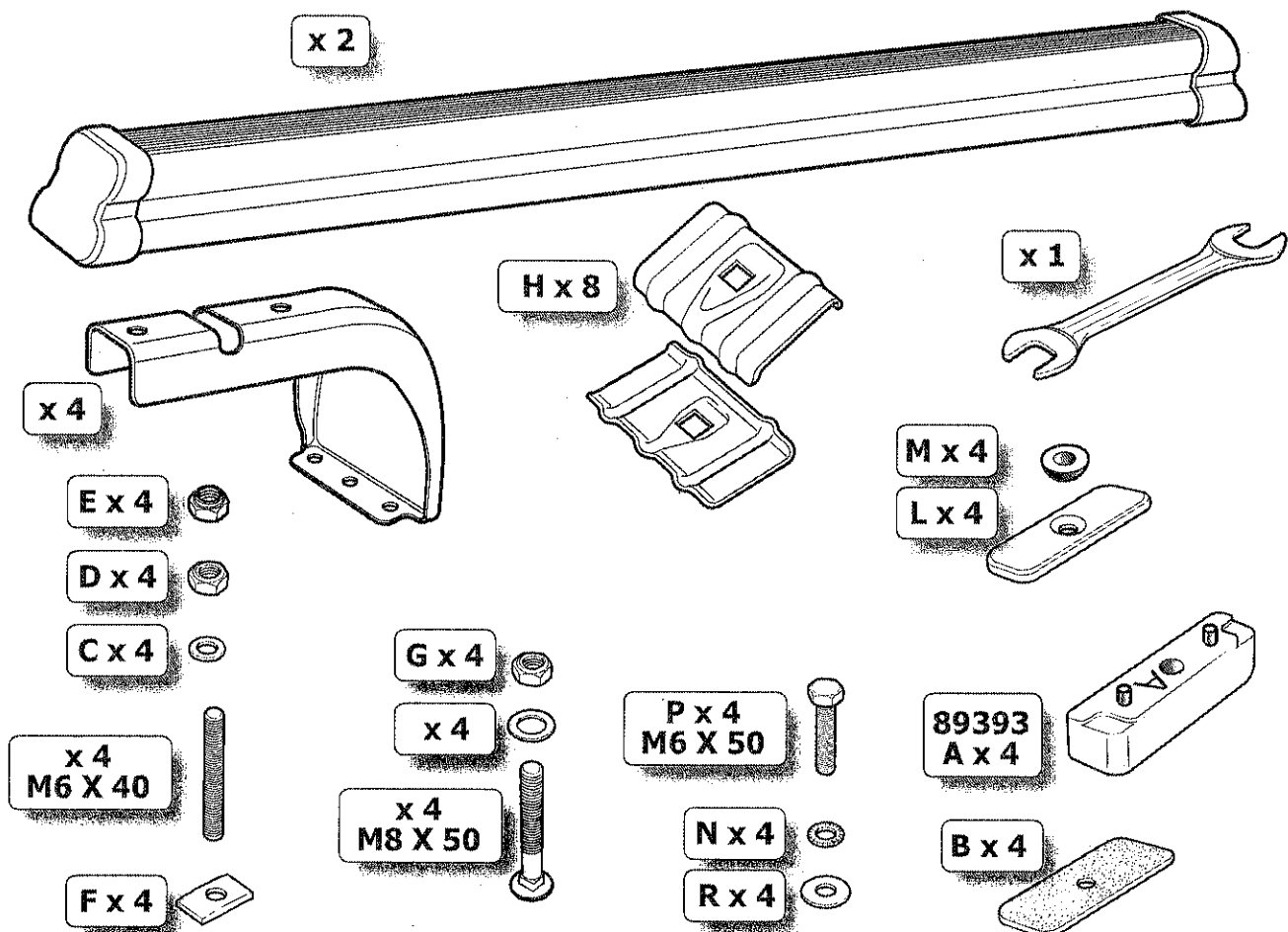



fig. 2

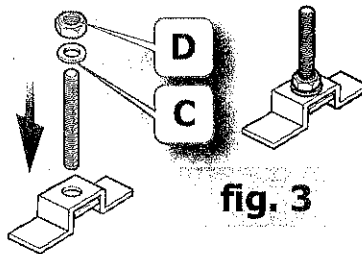

fig. 3

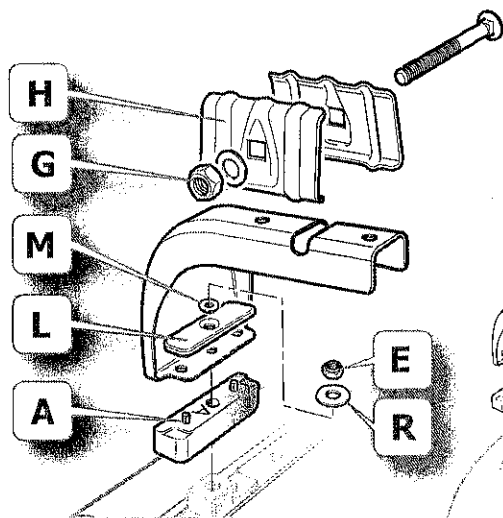

fig. 4

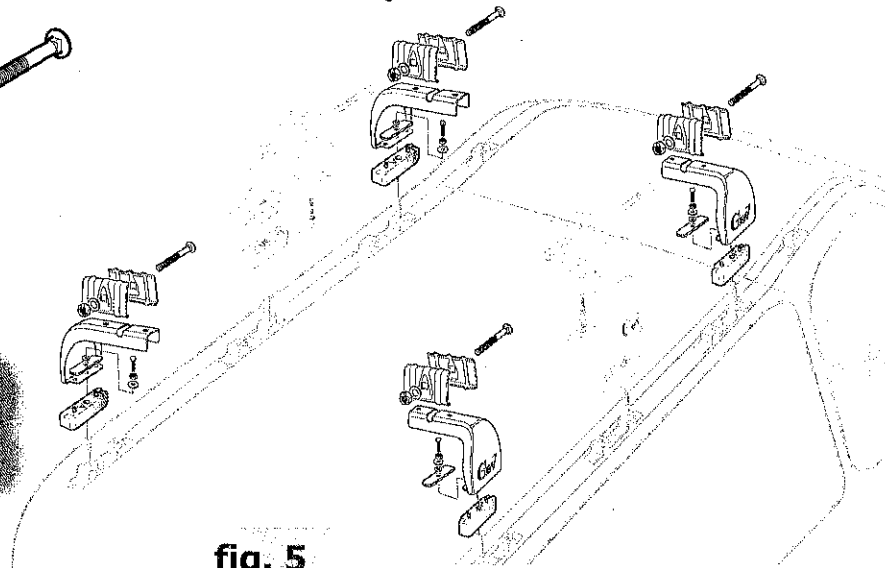

fig. 5

I

#### ISTRUZIONI DI MONTAGGIO

##### RENAULT TRAFIC (05...14) OPEL VIVARO (05...14) NISSAN PRIMASTAR (05...14) 2 Barre

- Inserire la piastrina "F" come Fig. 2, avvitare i tiranti come in Fig. 3. Montare le 4 staffe come indicato nella Fig. 4.
- Inserire le 4 staffe assemblate sui tiranti già posizionati sul tetto del furgone Fig. 5 senza avvitare completamente i 4 dadi "E".
- Posizionare le 8 staffe "H" come indicato in Fig. 10. Inserire le barre sulle staffe e avvitare il dado "G" come indicato in Fig. 9.
- Stringere definitivamente al tetto le 4 staffe tramite il dado "E".

GB

#### ASSEMBLY INSTRUCTIONS

##### RENAULT TRAFIC (05...14) OPEL VIVARO (05...14) NISSAN PRIMASTAR (05...14) 2 Bars

- Insert the plaque "F" as indicated in drawing no.2 and screw the tie-rods as indicated in drawing no. 3. Assemble the 4 stirrups as indicated in drawing no. 4.
- Insert the 4 assembled stirrups in the preset holes on the van's roof (drawing no. 5) without screwing the 4 nuts "E" completely.
- Set the 8 hookings "H" as indicated in drawing no. 10. Insert all the bars on the stirrups and screw the nut "G", as indicated in drawing no. 9.
- Fix the 4 stirrups to the roof using the nut "E".

F

#### INSTRUCTIONS POUR L'ASSEMBLAGE

##### RENAULT TRAFIC (05...14) OPEL VIVARO (05...14) NISSAN PRIMASTAR (05...14) 2 Barres

- Insérer la plaque "F" comme indiqué dans le dessin nr. 2, fixer les chevilles comme indiqué dans le dessin nr. 3. Assembler les 4 étriers comme indiqué dans le dessin nr. 4.
- Insérer les 4 étriers assemblés dans les trous disposés sur le toit du fourgon (dessin nr. 5) sans fixer complètement les 4 écrous "E".
- Fixer les 8 ancrages "H" comme indiqué dans le dessin nr. 10. Insérer les barres sur les étriers et fixer l'écrou "G" comme indiqué dans le dessin nr. 9.
- Fixer les 4 étriers au toit de votre fourgon avec le écrou "E".

D

#### MONTAGEANWEISUNGEN

##### RENAULT TRAFIC (05...14) OPEL VIVARO (05...14) NISSAN PRIMASTAR (05...14) 2 Stangen

- Führen Sie die Platte "F" wie in Zeichnung 2 angegeben ein und schrauben Sie die Verbindungsstange wie in Zeichnung 3 angegeben fest. Montieren Sie die 4 Bügel wie in Zeichnung Nr. 4, angegeben.
- Führen Sie die 4 montierten Bügel in die vorgestanzten Löcher des Fahrzeugdachs Zeichnung Nr. 5 ohne die 4 Muttern vollständig anzuziehen.
- Platzieren Sie die 8 Aufhängungen "H" wie in Zeichnung Nr. 10 gezeigt. Führen Sie alle Stangen in die Bügel ein und schrauben Sie die Mutter "G" fest, wie in Zeichnung Nr. 9 gezeigt.
- Befestigen Sie die 4 Bügel am Dach unter Verwendung der Mutter "E".

**E****INSTRUCCIONES DE MONTAJE****RENAULT TRAFIC (05...14) OPEL VIVARO (05...14) NISSAN PRIMASTAR (05...14) 2 Barras**

- Introducir la pletina "F" como en la fig. 2 , atomillar el tirante como en la fig. 3. Montar los 4 estribos tal y como se indica en los dibujos 4.
- Introducir los 4 estribos ensamblados en los tirante predispuestos sobre el techo del furgón fig. 5 sin atomillar completamente las 4 tuercas "E".
- Posicionar los 8 andajes "H" como indicado en la fig. 10. Introducir las barras en los andajes y fijar la tuerca "G" como indicado en la fig. 9.
- Fijar definitivamente al techo los 4 andajes con la tuerca "E".

**DK****SAMLEVEJLEDNING****RENAULT TRAFIC (05...14) OPEL VIVARO (05...14) NISSAN PRIMASTAR (05...14) 2 Lastholderstænger**

- Skub pladen "F" ind som vist på billede 2 derefter skrues styrestangen fast som vist på billede 3.
- De 4 monteringsbøjler samles som vist på tegning 4.
- Når de 4 monteringsbøjler er samlet, monteres de i de passende huller i bilens tag, som vist på tegning nummer 5, uden at de 4 møtrik.
- Montér de 8 plader "H" som vist på tegning 10. Montér skinneme på fødderne og fastspænd møtrik "G" som vist på tegning 9.
- Spænd de 4 fødder fast til taget ved hjælp af møtrik "E".

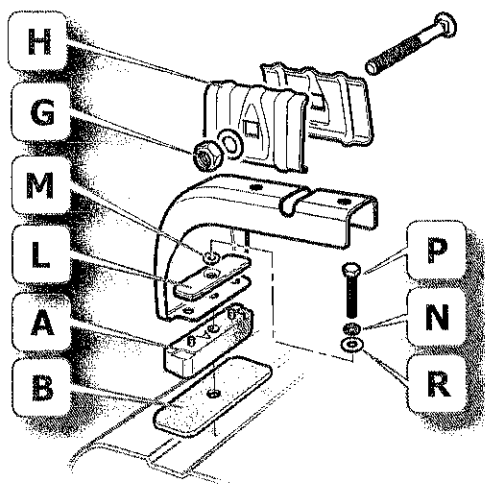
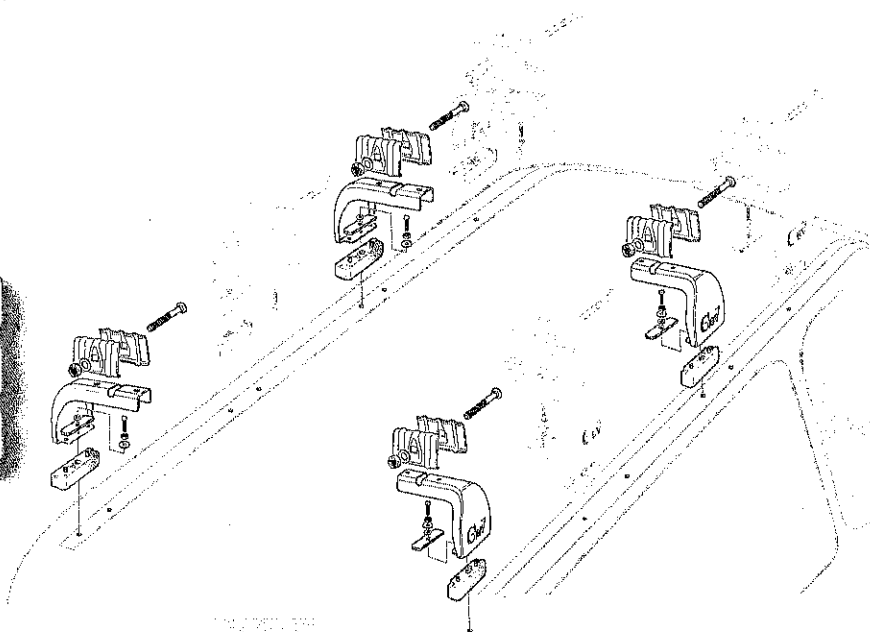
**fig. 6****fig. 7****I****ISTRUZIONI DI MONTAGGIO****RENAULT TRAFIC (15...) e (17...) OPEL VIVARO (15..) e (17...) NISSAN PRIMASTAR (15...) NV 300 (16....) FIAT TALENTO (17...) 2 barre**

- Montare le 4 staffe come indicato in Fig. 6.
- Inserire le 4 staffe assemblate negli appositi fori già predisposti sul tetto del furgone Fig. 7 senza avvitare completamente le 4 viti "P".
- Posizionare le 8 staffe "H" come indicato in Fig. 10. Inserire le barre sulle staffe e avvitare il dado "G" come indicato in Fig. 9.
- Stringere definitivamente al tetto le 4 staffe tramite la vite "P".

**GB****ASSEMBLY INSTRUCTIONS****RENAULT TRAFIC (15...) e (17...) OPEL VIVARO (15..) e (17...) NISSAN PRIMASTAR (15...) NV 300 (16....) FIAT TALENTO (17...) 2 Bars**

- Assemble the 4 stirrups as indicated in drawing no. 6.
- Insert the 4 assembled stirrups in the preset holes on the van's roof (drawing no. 7) without screwing the 4 screws "P" completely.
- Set the 8 hookings "H" as indicated in drawing no. 10. Insert all the bars on the stirrups and screw the nut "G", as indicated in drawing no. 9.
- Fix the 4 stirrups to the roof using the screw "P".

**F****INSTRUCTIONS POUR L'ASSEMBLAGE****RENAULT TRAFIC (15...) e (17...) OPEL VIVARO (15..) e (17...) NISSAN PRIMASTAR (15...) NV 300 (16....) FIAT TALENTO (17...) 2 Barres**

- Assembler les 4 étriers comme indiqué dans le dessin nr. 6.
- Insérer les 4 étriers assemblés dans les trous disposés sur le toit du fourgon dessin nr. 7 sans fixer complètement les 4 vis. "P".
- Fixer les 8 ancrages "H" comme indiqué dans le dessin nr. 10.
- Insérer les barres sur les étriers et fixer l'écrou "G" comme indiqué dans le dessin nr. 9.
- Fixer les 4 étriers au toit de votre fourgon avec la vis "P".

D

## MONTAGEANWEISUNGEN

## RENAULT TRAFIC (15...) e (17...) OPEL VIVARO (15...) e (17...) NISSAN PRIMASTAR (15...) NV 300 (16...) FIAT TALENTO (17...) 2 Stangen

- Montieren Sie die 4 Bügel wie in Zeichnung Nr. 6 angegeben.
- Führen Sie die 4 montierten Bügel in die vorgestanzten Löcher des Fahrzeugdachs Zeichnung Nr. 7, ohne die 4 Schrauben "P" fest anzuziehen.
- Platzieren Sie die 8 Aufhängungen "H" wie in Zeichnung Nr. 10 gezeigt. Führen Sie alle Stangen in die Bügel ein und schrauben Sie die Mutter "G" fest, wie in Zeichnung Nr. 9 gezeigt.
- Befestigen Sie die 4 Bügel am Dach unter Verwendung der Schraube "P".

E

## INSTRUCCIONES DE MONTAJE

## RENAULT TRAFIC (15...) e (17...) OPEL VIVARO (15...) e (17...) NISSAN PRIMASTAR (15...) NV 300 (16...) FIAT TALENTO (17...) 2 Barras

- Montar los 4 estribos tal y como se indica en las Fig. 6.
- Insertar los 4 estribos ya montados en los agujeros del techo de la furgoneta Fig. 7 sin atornillar los 4 tornillos "P".
- Posicionar los 8 andajes "H" como indicado en la Fig. 10. Introducir las barras en los andajes y fijar la tuerca "G" como indicado en la Fig. 9.
- Fijar definitivamente al techo los 4 andajes con el tornillo "P".

DK

## SAMLEVEJLEDNING

## RENAULT TRAFIC (15...) e (17...) OPEL VIVARO (15...) e (17...) NISSAN PRIMASTAR (15...) NV 300 (16...) FIAT TALENTO (17...) 2 Lastholderstænger

- De 4 monteringsbøjler samles som vist på tegning 6.
- Når de 4 monteringsbøjler er samlet, monteres de i de passende huller i bilens tag, som vist på tegning nummer 7, uden at de 4 skrue "P" spændes helt til.
- Monter de 8 plader "H" som vist på tegning 10. Monter skinnerne på fødderne og fastspænd møtrik "G" som vist på tegning 9.
- Spænd de 4 fødder fast til taget ved hjælp af skrue "P".

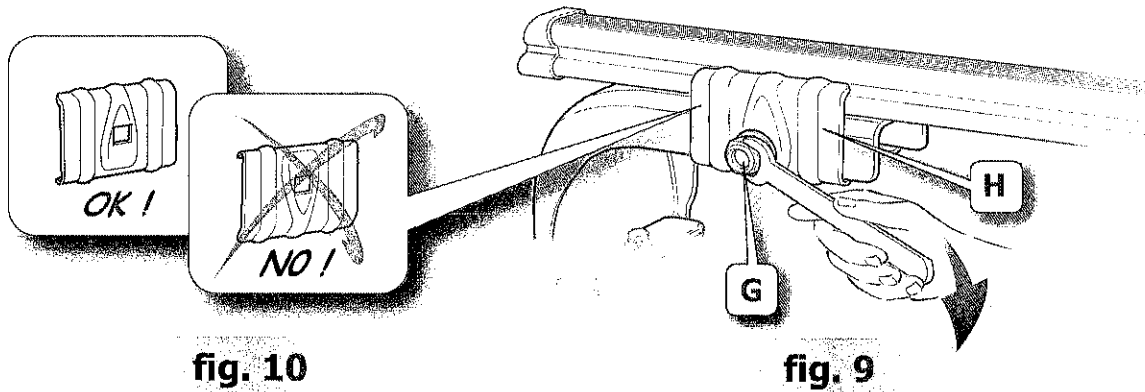

fig. 10

fig. 9

## I AVVERTENZE

La vostra sicurezza e quella degli altri in caso di incorrecto utilizzo è sotto la vostra completa responsabilità. Dovete essere prudenti. Attenzione ai seguenti punti:

- 1) Leggere e rispettare le istruzioni di montaggio.
- 2) Ridurre la vostra velocità (max. 110 km/h) particolarmente su autostrade e con avverse condizioni atmosferiche (vento...). Attenzione alle brusche frenate.
- 3) Prima di ogni partenza assicurarsi che le parti di fissaggio siano ben bloccate.
- 4) Montare gli sci con le punte rivolte verso la parte posteriore della vettura.

## E ATTENTION

IMPORTANT ADVICES FOR YOUR SAFETY - In case of wrong or thoughtless use your and other people safety is on your own responsibility. You have to be careful. We must draw your attention especially on the following points:

- a) Read and carefully follow the assembly instructions.
- b) Gear down your speed (110 km/h max.), particularly on highways and with bad weather (wind...). Pay attention to sudden brake.
- c) Before each departure check all the connections are properly fastened in order to avoid they could accidentally open.
- d) The ski tips must point toward the rear of the vehicle.

## F ATTENTION

NOTE TRES IMPORTANTE POUR VOTRE SECURITE. Votre sécurité et celle d'autrui sont engagées sous votre entière responsabilité en cas d'utilisation incorrecte ou irréfléchie. Vous devez être prudents. Votre attention est particulièrement attirée sur les points suivants.

- 1) Lisez et respectez la notice de montage.
- 2) Réduisez votre vitesse (110 Km/h max.) particulièrement sur autoroutes et par mauvais temps (vent...). Attention aux freinages brusques.
- 3) Assurez-vous avant chaque départ que les fixations soient correctement bloquées pour éviter toute ouverture accidentelle.
- 4) Les spatules de ski doivent être placées à l'arrière du véhicule.

## D ACHTUNG

## WICHTIG FÜR IHRE SICHERHEIT!

Im Falle falscher oder gedankenloser Verwendung sind Sie verantwortlich für Ihre Sicherheit und die anderer Personen. Sie müssen achtsam sein. Wir machen besonders auf folgende Punkte aufmerksam:

- a) Lesen Sie die Montageanweisungen und befolgen Sie diese sorgfältig.
- b) Gehen Sie mit der Geschwindigkeit herunter (max. 110 km/h), insbesondere auf Autobahnen und bei schlechten Wetterbedingungen (Wind...). Vorsicht bei plötzlichen Bremsmanövern.
- c) Prüfen Sie vor jeder Fahrt sorgfältig, ob alle Verbindungen gut geschlossen sind, um auszuschließen, daß diese sich versehentlich öffnen können.
- d) die Skispitzen müssen zum Fahrzeugheck weisen.

## E ADVERTENCIAS

Usted se hace responsable de su seguridad y la de los otros en caso de utilización no correcta del producto.

- 1) Usted tiene que ser prudente, respetar el montaje y las siguientes advertencias.
- 2) Velocidad max. 110 km/h especialmente con condiciones meteorológicas adversas. No superar la velocidad indicada por el código estatal. Atención a las paradas bruscas.
- 3) Antes de partir asegurarse que las fijaciones estén bien sujetas.
- 4) Las espátulas de esquí deben colocarse en la parte trasera del vehículo.

## E VIGTIGT

## VIGTIG INFORMATION OM SIKKERHED

Ved forkert eller tankeløst brug er din og andres sikkerhed dit ansvar. Du skal være forsigtig.

- Der skal tages ekstra opmærksomhed ved følgende punkter:
- A) Læs og følg instruktionsmanualens nøje.
  - B) Nedsæt din fart til max. 110 km/t, specielt på motorveje og når der er dårligt vejr (vind mm). Vær opmærksom på kraftige opbremsninger.
  - C) Før hver afgang tjek alle samlinger er korrekt lukket for at forhindre at de springer op ved et uheld.

GeV

Via Botticelli, 61-63 10154 Torino tel +39 011 246 56 66 fax +39 011 246 38 72 www.gev.it