

**ISTRUZIONI DI MONTAGGIO
ASSEMBLY INSTRUCTIONS
INSTRUCTIONS POUR L'ASSEMBLAGE
MONTAGEANWEISUNGEN
INSTRUCCIONES PARA EL MONTAJE
MONTERINGS VEJLEDNING**

- ① CONTENUTO ART. 9408
- Ⓒ CONTENTS OF ART. 9408
- Ⓕ CONTENU DE L' ART. 9408

- Ⓓ ZUSAMMENSETZUNG DES ART. 9408
- Ⓔ CONTENIDO ART. 9408
- Ⓖ VARENUMMER 9408

fig. 1

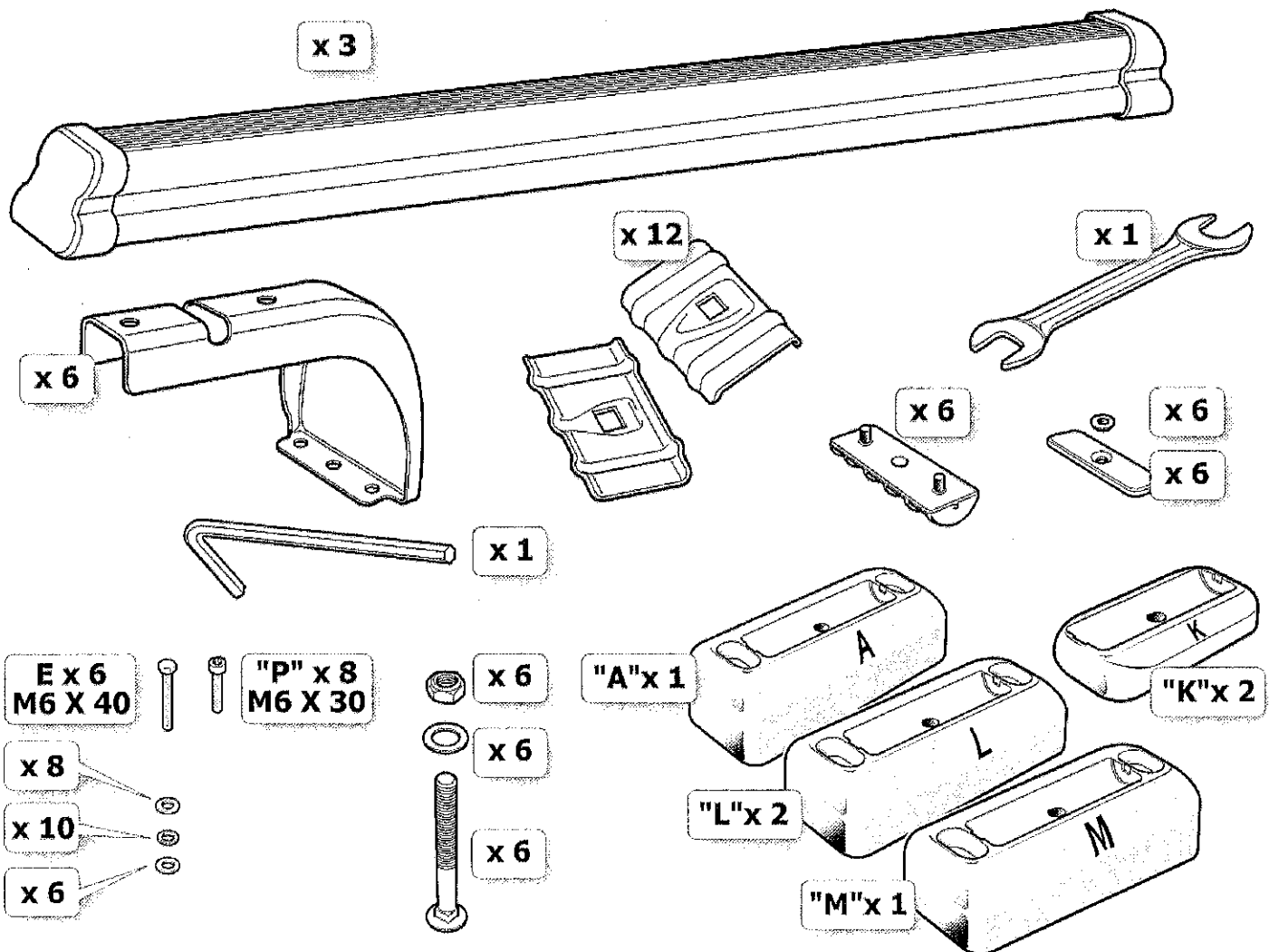

ANTERIORE GUIDA FRONT DRIVING SEAT

ANTERIORE PASSEGGERO FRONT PASSENGER SEAT

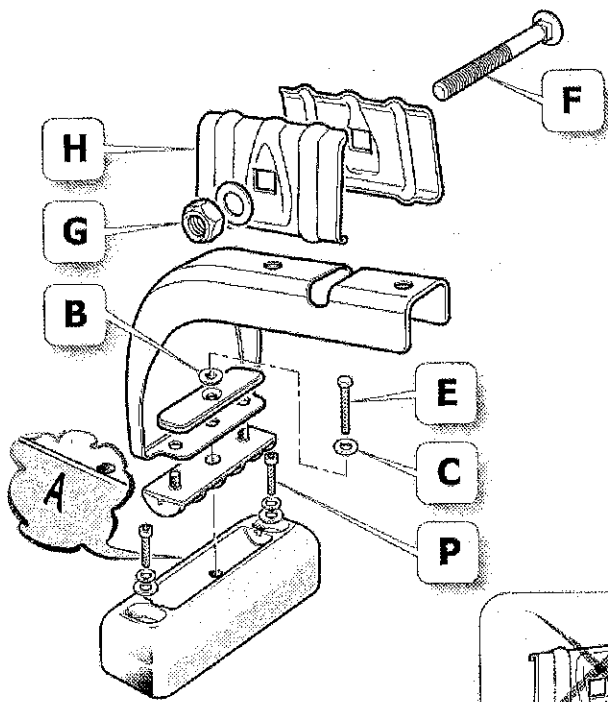

fig. 2

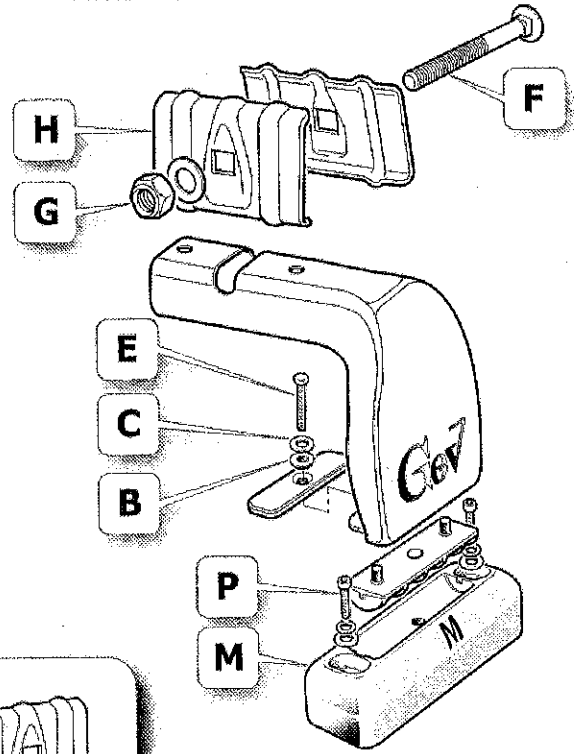

fig. 3

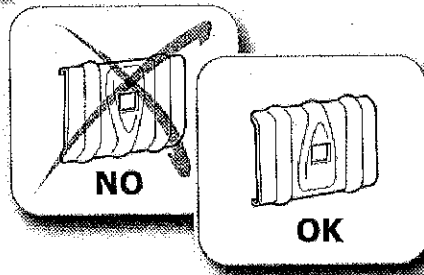

fig. 4

CENTRALE CENTRAL

POSTERIORE REAR

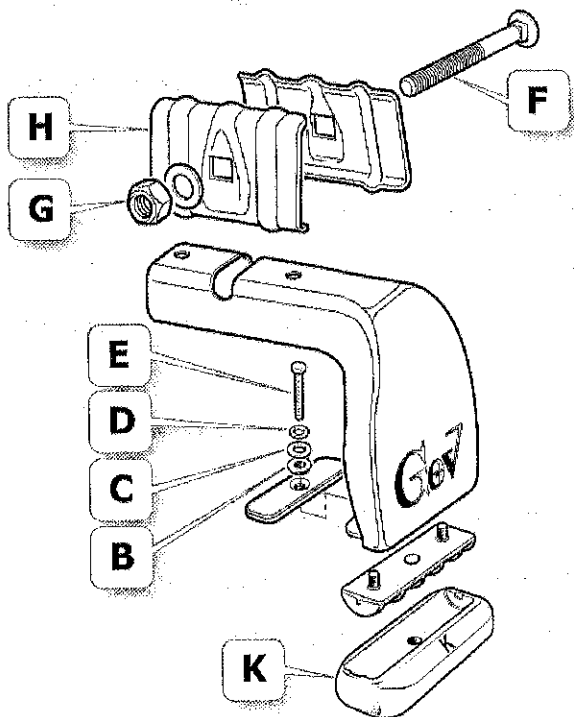

fig. 5

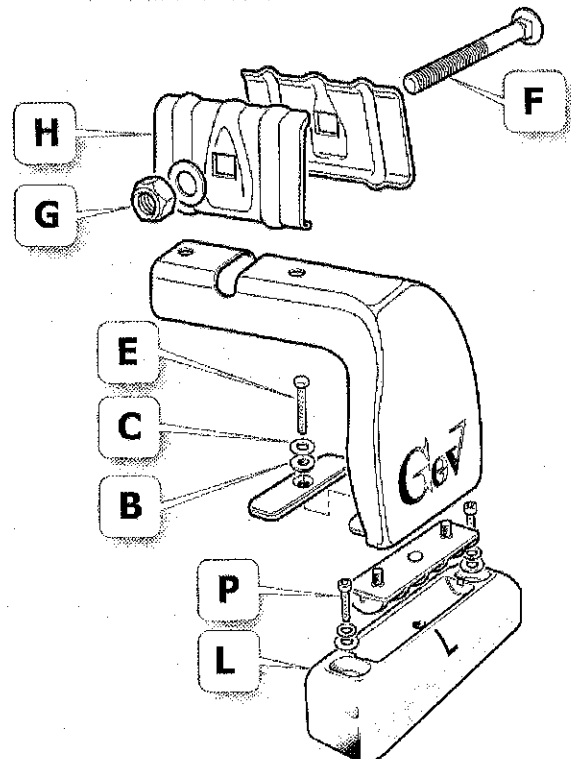

fig. 6

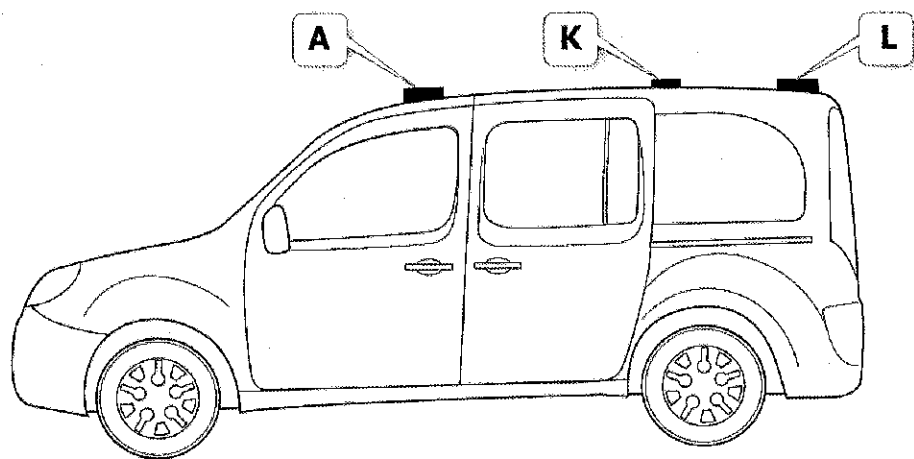

fig. 7

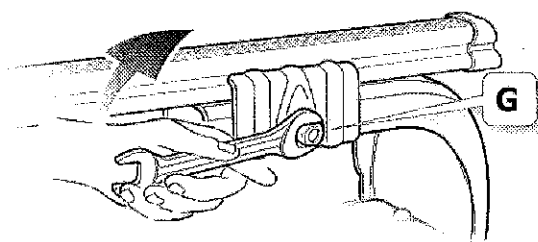

fig. 8

① ISTRUZIONI DI MONTAGGIO FIAT DOBLO' 2010... e 2015... OPEL COMBO 12...18 (3 BARRE)

- A) Montare le 6 staffe facendo attenzione che gli spessori A-M siano posizionati sulla barra anteriore, lo spessore K su quella centrale e lo spessore L su quella posteriore, come indicato nelle Fig. 2-3-5-6-7.
- B) Inserire le 6 staffe negli appositi fori già predisposti sul tetto del furgone imboccando nell'ordine i particolari B-C-D-E come indicato nelle Fig. 2-3-5-6, senza avvitare completamente le 6 viti E.
- C) Inserire le viti P ed avvitare completamente.
- D) Posizionare le 12 staffe H come indicato in Fig. 3, inserire le 3 barre sulle staffe già preventivamente posizionate e avvitare il dado G come indicato in Fig. 8.
- E) Stringere completamente al tetto le 6 staffe tramite le viti E.

Ⓞ ASSEMBLY INSTRUCTIONS FIAT DOBLO' 2010... e 2015... OPEL COMBO 12...18 (3 BARS)

- A) Assemble the 6 stirrups paying attention that the shims A-M are lodged on the front bar, the shim K on the central bar and the shim L on the rear bar as indicated in drawing nr. 2-3-5-6-7.
- B) Insert the 6 stirrups in the preset holes on the van's roof fitting the elements following this order B-C-D-E as indicated in drawings nr. 2-3-5-6, without screwing the 6 screws E completely.
- C) Insert the screws P and screw them completely.
- D) Set the 12 stirrups H as indicated in drawing nr. 3. Insert the 3 bars on the previously set stirrups and screw tightly the nut G as indicated in drawing nr. 8.
- E) Fix the 6 stirrups to the roof using the screw E.

ⓕ INSTRUCTIONS POUR L'ASSEMBLAGE FIAT DOBLO' 2010... e 2015... OPEL COMBO 12...18 (3 BARRES)

- A) Assembler les 6 étriers prêtant attention que les épaisseurs A-M se trouvent sur la barre antérieure, l'épaisseur K sur la barre centrale et l'épaisseur L sur la barre postérieure comme indiqué dans le dessin nr. 2-3-5-6.
- B) Insérer les 6 étriers assemblés dans les trous disposés sur le toit du fourgon enfilant par ordre les pièces B-C-D-E comme indiqué dans le dessin nr. 2-3-5-6, sans fixer complètement les 6 vis E.
- C) Insérer les vis P et les fixer complètement.
- D) Positionner les 12 étriers H comme indiqué dans le dessin nr. 3. Insérer les 3 barres sur les étriers déjà positionnés et fixer l'écrou G comme indiqué dans le dessin nr. 8.
- E) Fixer les 6 étriers au toit avec les vis E.

D MONTAGEANWEISUNGEN FIAT DOBLO' 2010... e 2015... OPEL COMBO 12... 18 (3 SCHIENEN)

- A) Setzen Sie die 6 Bügel zusammen, achten Sie dabei darauf, daß die Abstandshalter A-M an der vorderen Stange platziert sind, der Abstandshalter K an der mittleren Stange und der Abstandshalter L an der hinteren Stange wie in den Zeichnungen Nr. 2-3-5-6-7 angegeben.
- B) Fügen Sie die 6 Bügel in die vorfixierten Löcher auf dem Dach des Lieferwagens ein, so daß die Teile in der Reihenfolge B-C-D-E wie angegeben in den Zeichnungen Nr. 2-3-5-6 passen, ohne die 6 Schrauben E vollständig anzuziehen.
- C) Führen Sie die Schrauben P ein und ziehen Sie diese vollständig fest.
- D) Platzieren Sie die 12 Bügel H wie in Zeichnung Nr. 3. Fügen Sie die 3 Stangen in die vorab gesetzten Bügel ein und schrauben Sie die Schraubenmutter G wie in Zeichnung Nr. 8 angegeben fest.
- E) Befestigen Sie die 6 Bügel am Dach unter Verwendung der Schraube E.

E INSTRUCCIONES DE MONTAJE FIAT DOBLO' 2010... e 2015... OPEL COMBO 12... 18 (3 BARRAS)

- A) Montar los 4 anclajes prestando atención a que los tacos A-M estén situados sobre la barra anterior, el taco K sobre la central y el taco L sobre la posterior, según se indica en los dibujos 2-3-5-6-7.
- B) Insertar los 6 anclajes montados en los agujeros preinstalados de fábrica en el techo del coche insertando las piezas B-C-D-E en el orden según se indica en los dibujos 2-3-5-6, sin apretar completamente los 6 tornillos E.
- C) Insertar los tornillos P y atornillar completamente.
- D) Colocar los 12 anclajes H según se indica en el dibujo 4, insertar las 3 barras ya anteriormente colocadas y apretar la tuerca G según se indica en el dibujo 8.
- E) Apretar firmemente al techo los 6 anclajes a través de los tornillos E.

DK SAMLEVEJLEDNING FIAT DOBLO' 2010... e 2015... OPEL COMBO 12... 18 (3 lastholderstænger)

- A) Saml de 6 bøjler, vær opmærksom på at underlagspladerne A-M skal monteres på de forreste bøjler, K på de midterste, og L på de bagerste, som vist på tegning 2-3-5-6-7.
- B) Monter de 6 bøjler i hullerne på bilens tag ved hjælp af B-C-D-E som vist på tegning 2-3-5-6, uden at skrue de 6 skruer E helt fast.
- C) Lsæt skruerne P og stram dem til.
- D) Monter de 12 bøjler H som vist i tegning 3. Monter de 3 stænger på bøjlerne og spænd fast ved hjælp af møtrik G som vis på tegning 8.
- E) Monter de 6 bøjler på taget ved hjælp af skruen E.

I AVVERTENZE

La vostra sicurezza e quella degli altri in caso di incorretto utilizzo è sotto la vostra completa responsabilità. Dovete essere prudenti. Attenzione ai seguenti punti:

- 1) Leggere e rispettare le istruzioni di montaggio.
- 2) Ridurre la vostra velocità (max 110 km/h) particolarmente su autostrade e con avverse condizioni atmosferiche (vento...). Attenzione alle brusche frenate.
- 3) Prima di ogni partenza assicurarsi che le parti di fissaggio siano ben bloccate.
- 4) Non lasciate montare le vostre barre per lunghi periodi senza utilizzarle: invecchiano prematuramente.
- 5) Utilizzare cinghie di fissaggio di sicurezza per assicurare il vostro bagaglio.

GB ATTENTION

IMPORTANT ADVICES FOR YOUR SAFETY - In case of wrong or thoughtless use your and other people safety is on your own responsibility. You have to be careful. We must draw your attention especially on the following points:

- a) Read and carefully follow the assembly instructions
 - b) Gear down your speed (110 km/h max.), particularly on highways and with bad weather (wind...). Pay attention to sudden brake
 - c) Before each departure check all the connections are properly fastened in order to avoid they could accidentally open
 - d) Do not leave the empty bars on your car-roof. They are a useless petrol waste and they get old before time.
- Make use of luggage security fasteners to secure your load.

F ATTENTION

NOTE TRES IMPORTANTE POUR VOTRE SECURITE.

Votre sécurité et celle d'autrui sont engagées sous votre entière responsabilité en cas d'utilisation incorrecte ou irréféchie. Vous devez être prudents. Votre attention est particulièrement attirée sur les points suivants.

- 1) Lisez et respectez la notice de montage.
- 2) Réduisez votre vitesse (110 Km/h max) particulièrement sur autoroutes et par mauvais temps (vent...). Attention aux freinages brusques.
- 3) Assurez-vous avant chaque départ que les fixations soient correctement bloquées pour éviter toute ouverture accidentelle.
- 4) Ne laissez pas à demeure vos barres porte charge montées sur votre véhicule: à vide, elles augmentent inutilement votre consommation et « vieillissent » prématurément.
- 5) Utilisez des sangles de fixation de sécurité pour assurer votre chargement.

D ACHTUNG

WICHTIG FÜR IHRE SICHERHEIT!

Im Falle falscher oder gedankenloser Verwendung sind Sie verantwortlich für Ihre Sicherheit und die anderer Personen. Sie müssen achtsam sein. Wir machen besonders auf folgende Punkte aufmerksam:

- a) Lesen Sie die Montageanweisungen und befolgen Sie diese sorgfältig.
- b) Gehen Sie mit der Geschwindigkeit herunter (max. 110 km/h), insbesondere auf Autobahnen und bei schlechten Wetterbedingungen (Wind ...). Vorsicht bei plötzlichen Bremsmanövern.
- c) Prüfen Sie vor jeder Fahrt sorgfältig, ob alle Verbindungen gut geschlossen sind, um auszuschließen, daß diese sich versehentlich öffnen können.
- d) Lassen Sie leere Stangen nicht auf Ihrem Autodach. Diese verursachen einen höheren, unnötigen Benzolverbrauch und altern zu schnell.
- e) Verwenden Sie Gepäckbefestigungselemente, um die Ladung zu sichern.

E ADVERTENCIAS

Usted se hace responsable de su seguridad y la de los otros en caso de utilización no correcta del producto.

- 1) Usted tiene que ser prudente, respetar el montaje y las siguientes advertencias.
- 2) Velocidad max. 110/km/h especialmente con condiciones meteorológicas adversas. No superar la velocidad indicada por el código estatal. Atención a las paradas bruscas
- 3) Antes de partir asegurarse que las fijaciones estén bien sujetas
- 4) No dejar las barras montadas en el techo por un periodo de tiempo demasiado largo sin utilizarlas: pueden deteriorarse prematuramente.
- 5) Utilizar cintas de seguridad para asegurar su equipaje

DK VIGTIGT

VIGTIG INFORMATION OM SIKKERHED

Ved forkert eller tankeløs brug er din og andres sikkerhed dit ansvar.

Du skal være forsigtig.

Der skal ofres ekstra opmærksomhed ved følgende punkter:

- A) Læs og følg instruktions manualen nøje
- B) Nedsæt din fart til max. 110 km/t, specielt på motorveje og når der er dårligt vejr (vind mm). Vær opmærksom på kraftige opbremsninger.
- C) Før hver køretur, tjek alle samlinger er korrekt lukket for at forhindre at de springer op ved et uheld.
- D) Køb aldrig med lastholdersæt uden last, det er spild af brændstof og lastholdersættet vil ældes før tid

Brug bagage sikkerheds holder for at sikre bagagen.

GeV

via botticelli, 61-63 10154 torino tel +39 011 246 56 66 fax +39 011 246 38 72 gev@gev.it www.gev.it