



Fiat Fiorino (09/08 →)
Fiat Qubo (09/08 →)
Citroen Nemo (12/08 →)
Peugeot Bipper (05/08 →)

kit. 4 pz.

ISTRUZIONI DI MONTAGGIO
NOTICE DE MONTAGE
MONTAGEANWEISUNGEN
ASSEMBLY INSTRUCTIONS
INSTRUCCIONES DE MONTAJE
MONTAGE INSTRUCTIES
INSTRUÇÕES PARA A MONTAGEM
WSKAZÓWKI MÓNTAZA
MONT`ZŇI N`VOD
SMER POKONCĚN

**Art.
17523700**



FABBRI PORTATUTTO srl

Sede Legale

Loc. Penisola, 20/A - 61026 PIANDIMELETO (PU) T.+39 0722 700070 | F. +39 0722 720017

Sede Operativa

Via Guglielmo Marconi, 2 - 47832 CASAROLA – San Clemente (RN)

T.+39 0541 988144 | F. +39 0541 857318

e-mail: Info@fabri.info - website: www.fabri.info

FABBRI PORTATUTTO srl

Sede Legale

Loc. Penisola, 20/A - 61026 PIANDIMELETO (PU) T.+39 0722 700070 | F. +39 0722 720017

Sede Operativa

Via Guglielmo Marconi, 2 - 47832 CASAROLA – San Clemente (RN)

T.+39 0541 988144 | F. +39 0541 857318

e-mail: Info@fabri.info - website: www.fabri.info

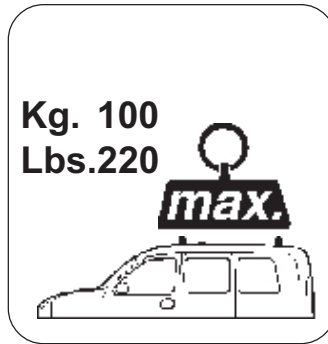

- I) Leggere attentamente le istruzioni prima di procedere al montaggio del prodotto. Controllare di avere tutte le parti. Seguire punto per punto: 1,2,3, ecc.
- F) Prière de bien lire l'instruction de montage de commencer. Veuillez vérifier que tous les articles sont inclus dans la boîte. Suivez l'ordre de numérotation; 1,2,3 etc.
- D) Bitte lesen Sie vor Beginn des Zusammenbaus die Montageanleitung genau durch und stellen Sie bitte fest, dass alle Teile dabei sind. Der Zusammenbau erfolgt stufenweise; 1,2,3 u.s.w.
- GB) Before you begin, please read the assembly instructions carefully. Make sure that all parts are included in the package. Assemble step by step; 1,2,3, etc.
- E) Antes de empezar, lea las instrucciones de montaje completas. Controle que está todo incluido. Haga el montaje por etapas: 1,2,3, etc.
- NL) Lees de instructies geheel door voordat u begint. Controleer of alle onderdelen aanwezig zijn. Monteer stap; 1,2,3 enz.
- P) Antes de iniciar, por favor lea atentamente las instrucciones de montaje. Asegure que todas las piezas están dentro de la empaque. Montagem passo a passo; 1,2,3.
- PL) Zanim zaczniesz montowanie bagażnika zapoznaj się z treścią, instrukcją i sprawdź, czy nie brakuje żadnej z części. Pracuj wykładkami 1,2,3...itd.
- CZ) Než začnete s montáží, přečtěte si důkladně celý návod. Prekontrolujte, že máte všechny díly. Postupujte podle jednotlivých bodů.
- SL) Prosimo da pred montažo, pozorno preberete navodila in se prepričate da so vsi deli v paketu. Sestavljajte korak po korak kot v navodilih; 1,2,3...itd

